



AKTIVT VALG

C400 Corpus er en kombinasjon av innovativt design og avansert teknikk. Chassiset har en lav profil, men kombinerer bra kjøreegenskaper inne med gode prestasjoner ute. Et bra valg, om du ønsker en stol som er litt mindre. Med Corpussetet som bygger på moduler, kan du vokse i setet eller legge til ekstra funksjoner ved behov. Et sete uten grenser...

C400
CORPUS



THE POWER OF MOBILITY

EL. FUNKSJONER



CHASSISFARGE



Elektrisk setetilt, seteløft, benstøtte og rygg.



CoPilot, en ledsagerstyring som er enkel å bruke.



DriveLink gir deg flere muligheter. Du kan bruke alternative betjeninger, omgivelseskontroll etc.



C400 har ESP (Enhanced steering performance) som standard. Systemet korrigerer automatisk retningen på rullestolen ved ujevnt underlag og i høyere hastigheter.



UniTrack tilbehørssystem. Du velger deler til en komplett støtte som passer til deg. Enkel løsning med skinne, ledd og hurtigfester gjør at du kan endre lengde og vinkel raskt.

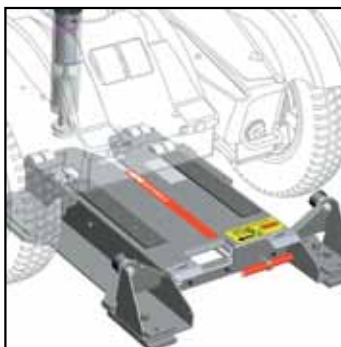

Permolock C rullestillås for sikker ferd i bil. Sitt i din rullestol, selv når du kjører.



R-net elektronikk med ICS. Du kan bruke alle el.funksjoner, alternative styresystemer og har dessuten mulighet for å lagre favorittposisjoner.

C400 CORPUS™ SPESIFIKASJONER

Vekt inkl. batterier	155 kg	Ryggstøtkehøyde	535/605 mm
Lengde	1085 mm	Armlenehøyde	Justerbar
Bredde	620 mm	Batterikapasitet	2x73 Ah
Minste transportlengde	890 mm	Kjørelengde	30–35 km
Setehøyde	520–720 mm	Maks hastighet	7,5 km/h
Setebredde	430/480 mm	Snuradius	665 mm
Setedybde	360–560 mm	Brukers maks vekt	120 kg

*Lowrider: Setehøyde 460-610 mm



THE POWER OF MOBILITY

Permobil AS, Industriveien 16,
1481 HAGAN, Norge.
Tel: 815 30 077. Faks: 67 07 99 59.
E-post: ks@permobil.com
www.permobil.no