



## ETT AKTIVT LIV..

Tillsammans med Bengt Engström - designer av vår berömda Corpus® - har vi nu tagit ett steg till och skapat Corpus 3G. En sits med ren design som följer kroppens linje.

Sitsens djup och bredd kan justeras och de olika lägena är tydligt markerade för att enkelt kunna göra rätt inställningar. Den tvådelade ryggen som finns i tre bredder gör det enkelt att justera höjd efter behov. Vill du ha en mer aktiv sittställning så kan du välja riktigt låg rygghöjd. Både rygg och sittstöd är asymmetriskt formade vilket ger en skön och stabil känsla för kroppen. C500 är gjord för dig som är aktiv och behöver kunna röra dig bra både ute och inne. Starka motorer ger tillräcklig kraft och med justerbar individuell fjädring får du åkkomfort även vid lite tuffare underlag. Stolen är smidig och har en svängradie som klarar inomhuskörning.

### C500

CORPUS 3G



### ELFUNKTIONER



Sitsvinkling



Sitslyft



Benstöd



Ryggstöd

50° sitsvinkling med möjlighet till 5° framåt.  
Ryggglutning 85° bakåt och 5° framåt.

### KLÄDSEL



Skai



Grå mesh



Svart mesh



Blå



Grön



Röd



Svart

### CHASSIFÄRGER



Delad rygg med 25 mm stegvis höjjustering.



Armstöd kan justeras i vinkel, höjd och bredd.



Sitsdyna med komfortyta, stabil sittande.



Format benstöd med nya fotplattor som ger bättre bensträckning då du reser upp det.



C500 har som standard ESP (Enhanced steering system) som ger extra stabilitet på ojämna underlag och i högre hastigheter. Det kommer väl till pass om du väljer den snabbara modellen som går 10km/h.



R-net elektronik med ICS. Du kan använda alla elfunktioner resp alternativa styrsystem och har dessutom möjlighet att spara favoritpositioner.

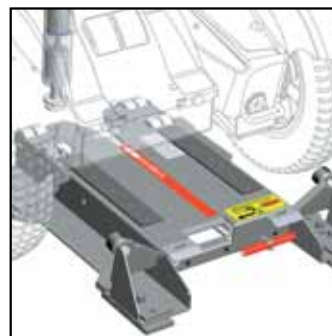

Permlock C rullstolslås för säker färd i bil. Sitt kvar i din rullstol även när du kör.



UniTrack skena för sidledsjustering nackstöd.

### C500 CORPUS 3G SPECIFIKATIONER

Vikt inkl. batterier	181 kg	Ryggstödshöjd llåg rygg	470 mm
Längd	1225 mm	Armstödshöjd	justerbar
Bredd	675 mm	Batterikapacitet	2x73 Ah
Minsta transportlängd	930 mm	Körsträcka	30-40 km
Sitshöjd	535 mm	Max hastighet	8 km/h, Smodell 10 km/h
Sitsbredd	420-570 mm	Vändradie	715 mm
Sitsdjup	370-570 mm	Max användarvikt	136 kg
Ryggstödshöjd	545-670 mm		



THE POWER OF MOBILITY

Permobil AB.  
Box 120, 861 23 Timrå, Sweden.  
Tel: 060-59 59 00.

[www.permobil.se](http://www.permobil.se)