

PER
MAGAZINE

M O M E N T



ZOMER IN JE BOL

- VAREN MET KAPITEIN ALEX
- SEMINARS PERMOBIL
- GOED BEZOCHT
- FLEXIBELE RUGLEUNING VOOR VEELEISENDE RUGGEN



The Art of Mobility

INHOUD

2 INHOUD VOORWOORD

3 NIEUWS

4 GRENZEN VERKENNEN, GRENZEN VERLEGGEN

Elk jaar gaan dwarsleasie-revalidanten van revalidatiecentrum De Hoogstraat op werkweek. Dit jaar streken ze neer in het mooie Schoonoord.

6 ZOMER IN JE BOL

De zomervakantie staat. Tijd voor zomerse uitstapjes dus. Maar hoe toegankelijk zijn musea, pretparken, stranden en voetbalstadions eigenlijk?

7 TECHNIEK

Flexibele rugleuning voor veel-eisende ruggen

8 “DE C300 IS ECHT EEN AANWINST”

Harrie Meulendijks is binnen Permobil verantwoordelijk voor de assemblage van de nieuwe C300 Canto.

9 PROUCTINFO PERMOLOCK

Met dit unieke vergrendelings-systeem zet je elke Permobil C400 of C500 rolstoel muurvast in de auto.

10 KIDS

Varen met Kapitein Alex

11 INTERNET AGENDA COLOFON



VOORWOORD U BENT ONZE GIDS



De wereld om ons heen is in beweging. Alles verandert razensnel. Wat vandaag de gewoonte zaak van de wereld lijkt, kan volgende week achterhaald of verouderd zijn. Daarom is het ook voor Permobil zaak om voortdurend voeling te houden met de wereld om ons heen. Zodat we ons aan kunnen passen en mee kunnen bewegen.

We willen onze voelsprietten uitsteken. We willen voelen, proeven, ruiken, zien wat er om ons heen gebeurt. Alleen zo kunnen we ons aanpassen en meebewegen. We doen er dan ook alles aan om de interactie met onze klanten en gebruikers – met u – naar een hoger niveau te brengen.

Daarom hebben we bijvoorbeeld een internetforum in het leven geroepen. Op dit forum bieden wij gebruikers en andere geïnteresseerden ruimte voor discussie over onze producten en diensten. Wij denken met dit forum een waardevol klankbord voor de Permobil-gemeenschap in het leven geroepen te hebben.

Ik nodig u van harte uit om een bezoek te brengen aan deze broedplaats van nieuwe ideeën, meningen en suggesties. Zodat wij kunnen leren van uw ideeën. En zodat wij – of andere forumbezoekers – u snel en deskundig kunnen helpen met uw vragen en problemen.

Voeling houden, interactie, is nooit eenrichtingsverkeer. Wie neemt, moet ook iets terug willen geven, bijvoorbeeld in de vorm van kennis. Om die reden zijn we begonnen met de organisatie van seminars. In juni hielden we de eerste sessies op op drie plekken in het land. Het waren zonder uitzondering inspirerende bijeenkomsten die in een aangename, ontspannen sfeer plaatsvonden.

Het forum, de seminars, onze website, dit blad; het zijn onze voelsprietten, onze radar. Ze zijn onmisbaar in onze interactie en communicatie met u. Want wij zijn in beweging en op weg naar de toekomst. En u bent onze gids.

Ik wens u veel plezier met deze geheel vernieuwde Permoment. We spreken elkaar!

René Ploum
Algemeen Directeur

WEBSITE PERMOBIL HEEFT NIEUW FORUM

Permobil Nederland heeft sinds kort een eigen discussieforum. Op het forum – dat onderdeel uitmaakt van www.permobil.nl – is ruimte voor berichten en discussie over allerlei zaken. Op het forum wordt gediscussieerd over allerlei thema's.

Ook is het mogelijk om via het forum direct in contact te treden met medewerkers van Permobil. Onder het kopje 'Vraag Permobil' kun je al je vragen en opmerkingen over producten kwijt. Het Permobil team doet vervolgens zijn uiterste best om je vragen te beantwoorden. "Wij zien dit forum als een extra service aan de gebruikers van onze stoelen", zegt Patrick Jager, Sales Manager Benelux. "Bovendien helpt deze feedback van gebruikers ons ook om onze service en onze producten nóg verder te verbeteren." Neem ook deel aan de online discussies op www.permobil.nl. Surf naar www.permobil.nl en klik rechts onderaan de pagina op de button 'Forum'. Om deel te kunnen nemen aan de discussies is registratie vereist. Het forum is nog volop in ontwikkeling. Wie goede suggesties heeft voor nieuwe categorieën, kan ze online indienen.

www.permobil.nl

ROOS IS DE MOOISTE

De mooiste, slimste, charmantste gehandicapte jonge vrouw van Nederland is de 21-jarige Roos Prommenschenkel. Op 31 mei won Roos de Mis(s) Verkiezing 2006. Ze werd aan het eind van een anderhalf uur durende live tv-show gekroond door premier Balkenende. De kersverse miss ontving naast het befaamde kroontje ook jaarcontract als goodwill-ambassadeur van Onbeperkt Nederland. Net als een aangepaste scooter, een diamanten ring, een reis naar Aruba én een contract bij een modellenbureau. Er schreven zich ruim 150 dames in voor de verkiezing. De Mis(s) Verkiezing is een initiatief van tv-presentatrice Lucille Werner.

www.misverkiezing.nl

NEDERLAND GAAT BEWEGEN

Staatssecretaris Clémence Ross (VWS) stelt de komende jaren 103 miljoen euro per jaar beschikbaar om Nederland aan het bewegen te krijgen. Dat blijkt uit het programma Samen voor Sport (2006-2010), waarin de staatssecretaris het sportbeleid voor de komende jaren uiteenzet. In 2010 moet het aantal mensen dat gezond beweegt met 800.000 gestegen zijn. Om inactieve mensen met handicap, of chronische aandoening in beweging te krijgen, vinden de komende tijd diverse proefprojecten plaats in samenwerking

NIEUWS

met gezondheidsinstellingen. De beste methodieken worden vervolgens landelijk ingevoerd.

INVALIDENAUTO ALLEEN VOOR INVALIDEN

De regels voor het besturen van invalidenauto's gaan veranderen. Alleen gehandicapten mogen straks nog in invalidenauto's rijden. De handige karretjes mogen dan niet meer gebruikt worden door pizabezorgers of jongeren. In tegenstelling tot een brommobiel hebben bestuurders van een invalidenauto geen bromfietscertificaat of rijbewijs nodig. Het is nog onduidelijk welke eisen het ministerie gaat hanteren voor het besturen van een invalidenauto.

WEEK VAN DE TOEGANKELIJKHEID

Het Landelijk Bureau Toegankelijkheid organiseert in 2006 voor de zevende keer de Week van de Toegankelijkheid, samen met lokale en regionale platforms van ouderen en gehandicapten. De Week begint op 2 oktober en eindigt op 6 oktober 2006. Dit jaar ligt de nadruk op de toegankelijkheid van het openbaar vervoer voor mensen met een functiebeperking.

www.lbt.nl

SEMINARS PERMOBIL GOED BEZOCHT

Welke rol speelt de elektrische rolstoel in het zorgproces? Dat was de centrale vraag tijdens drie inspirerende seminars die Permobil en Domo-Tec organiseerden op 13, 14 en 15 juni. De bijeenkomsten in Landgraaf, Paterswolde en Zoetermeer waren speciaal bedoeld voor dealers, fysio- en ergotherapeuten en indicatieadviseurs. De seminars werden bezocht door ruim 165 geïnteresseerden.

Op het programma stonden eneroverende presentaties van onder meer ergonomisch

productspecialist Julliana Arva, revalidatiearts Jan-Paul van den Berg en veranderadviseur Joy van der Stel.

Tijdens de sessies passeerden interessante thema's en vragen de revue. Wat zijn de afwegingen voor het selecteren van een elektrische rolstoel? Wat zijn de voordelen van standaard en op maat gemaakte zitfuncties? Hoe meet je een zitsysteem aan? Met welke visie moet een product verstrekt worden?

Uiteraard was er na afloop van de sessies alle gelegenheid om te netwerken en om de producten van Permobil en Domo-Tec beter te bekijken. "Het was de eerste keer dat wij een dergelijke reeks bijeenkomsten organiseerden", vertelt Patrick Jager, Sales Manager Benelux. "Het waren bijzondere bijeenkomsten. Het is zeker niet uitgesloten dat we dit soort sessies vaker gaan organiseren."

GRENZEN VERKENNEN, GRENZEN VERLEGGEN

“Deze week gaat over grenzen opzoeken en grenzen verleggen”, zegt Annemarieke. Samen met personeel en tien revalidanten van revalidatiecentrum De Hoogstraat is de 26-jarige Utrechtse op werkweek in het rustieke Schoonoord. Het is een week vol wonderen en kleine doorbraken. “Gisteren ben ik gaan staan. Terwijl dat helemaal niet kan.”





Het is een drukte van belang in De Kibbelhof. In de keuken van de vakantieboerderij wordt de barbecue van vanavond voorbereid. In de woonkamer komen de vakantiegangers bij van een inspannend dagje zwembad. Fysiotherapeute Sacha rommelt met een laptop. The Prodigy schalt door de woonkamer. Samantha zit in haar rolstoel aan tafel en snijdt groente. Het wachten is op de andere helft van de groep die vandaag op de fiets weg is geweest. Middelpunt van de aandacht is Jochem die, liggend in zijn bed, met een spervuur van scherpe opmerkingen iedereen aan het lachen maakt. Het lijkt een gewone vakantie van een groep vrienden. Met dat verschil dat deze vakantiegangers allemaal sinds kort een dwarslaesie hebben.

ONVERGETELIJKE WEEK

Bij het Utrechtse revalidatiecentrum De Hoogstraat revalideren kinderen, jongeren en volwassenen die door een aandoening of ziekte beperkingen ondervinden in het dagelijks leven. Bij De Hoogstraat leren zij hun

mogelijkheden optimaal te gebruiken. Het revalidatiecentrum telt 130 bedden voor klinische behandeling. Elk jaar organiseert het revalidatiecentrum een werkweek voor dwarslaesie-revalidanten. Een weekje ver weg van de alledaagse revalidatierealiteit. De revalidanten worden begeleid door een heel team van De Hoogstraat. Verpleegkundigen, therapeuten, de arts en de manager; allemaal dragen ze hun steentje bij aan een onvergetelijke week.

De organisatie zoekt bij voorkeur locaties op die niet voor de volle 100% zijn ingericht op gehandicapten. De maatschappij is dat immers ook niet. Iedere ochtend bepalen de revalidanten zelf wat ze die dag gaan doen. Naar de dierentuin, winkelen, stappen, fietsen of kanoën; het kan allemaal. Wie wil kan ook op pad met een Trax, de sportieve buitenrolstoel van Permobil. Verpleegkundige Anja is elk jaar van de partij: "Tijdens deze week leren de revalidanten – mensen die vaak nog maar net in deze situatie terechtgekomen zijn – dat ze veel meer kunnen dan ze zelf denken. Eigenlijk kunnen ze alles. Je moet het alleen doen. Je moet het vertrouwen in jezelf mét die dwarslaesie hervinden."

HOOGTEPUNT

Neem Annemarieke. Die gisteravond laat, onder luide aanmoediging van de anderen, overeind ging staan. "Ze stond als een Manke Nelis op de tafel", glundert Daniël (23) vanuit zijn luie leunstoel. "Terwijl ze dat eigenlijk

helemaal niet kan. Dat is toch geweldig. Zo iets maakt me superblij. Hier stimuleer je elkaar om je grenzen te verleggen." Annemarieke: "Dat was echt een hoogtepunt voor mij." Even is ze stil. "Ik heb net mijn moeder gebeld", zegt ze zacht.

En zo heeft iedereen zijn eigen hoogtepunten en kleine overwinningen. En dat is nou precies waar de werkweek om draait. Fysiotherapeute Sacha: "We kunnen jou wel vertellen dat je best naar het zwembad kunt gaan, ondanks je handicap. Maar zelf ervaren - zelf doen - werkt véél beter. We richten ons op de toekomst. Op het leven ná De Hoogstraat."

Annemarieke wilde eigenlijk niet mee naar het zwembad. "Het deed me teveel denken aan een paar maanden geleden, toen er nog niets aan de hand was", vertelt ze. "Ik schaam me ook. Omdat ik zo afhankelijk ben. Maar ik ben tóch gegaan en het was hartstikke leuk en leerzaam. Want als ik dit hier kan, kan ik het thuis ook." Daniël: "Hier ontdek je eigenlijk dat niets onmogelijk is. Je moet je gewoon niet laten beperken. Dat zit hem in hele kleine dingen. De tafel dekken. Borden op tafel zetten. Bestek neerleggen. Ook al ligt alles scheef, je hebt het wél weer gedaan."

www.dehoogstraat.nl
www.kibbelhof.nl



ZOMER IN JE BOL!

De zomervakantie staat voor de deur en het WK voetbal is in volle gang. Tijd voor zomerse uitstapjes dus. Maar hoe toegankelijk zijn musea, pretparken, stranden en voetbalstadions eigenlijk voor rolstoelen en waar vind je informatie over de daar aanwezige voorzieningen?



DAGJE STRAND

Pretparken, musea en openbare stranden zijn in de zomer populaire bestemmingen voor een gezellig dagje uit. Zo'n uitstapje kan echter lelijk in het water vallen als blijkt dat daar niet de juiste voorzieningen aanwezig zijn. Zo kan een dagje naar het strand zomaar op een grote teleurstelling uitlopen als dat strand niet goed bereikbaar is met je rolstoel. Bereid je strandbezoek daarom altijd goed voor. Informeer bijvoorbeeld eens bij de NS naar de mogelijkheden voor het huren van een speciale strandrolstoel met extra brede wielen en check altijd eerst of het strand over speciale rolstoelvriendelijke overgangen beschikt. De gemeente Schouwen-Duiveland heeft bijvoorbeeld flink geïnvesteerd in rolstoelvriendelijke stranden.

PRETPARKEN EN ATTRACTIES

Ook de kwaliteit van de rolstoelvoorzieningen in pretparken, musea en andere populaire attracties loopt nogal uiteen. De grotere pretparken beschikken in de meeste gevallen over prima voorzieningen voor bezoekers in een rolstoel. Zo heeft Euro Disney Parijs zelfs speciale informatiegidsen voor mindervalide bezoekers, zowel gewoon als ook in braille. Daarnaast beschikt dit

pretpark over tal van andere voorzieningen die het verblijf van mindervalide bezoekers zo aangenaam mogelijk moet maken. Ook in de sprookjeswereld van de Efteling in Kaatsheuvel wordt veel rekening gehouden met rolstoelgebruikers. Zo zijn bijvoorbeeld alle attracties, op slechts vier na, toegankelijk voor rolstoelgebruikers. Maar zoals gezegd zijn niet alle pretparken en attracties even rolstoelvriendelijk. Informeer daarom altijd eerst even naar de mogelijkheden voordat je van huis gaat.

WKVOETBAL

Het WK voetbal in Duitsland is losgebarsten en het bijwonen van deze unieke wedstrijd is voor iedere voetballiefhebber een absoluut hoogtepunt. Maar dan moet je natuurlijk wel met je rolstoel het stadion binnenkomen. Gelukkig is dat tegenwoordig eigenlijk geen probleem meer. Alle WK voetbalstadions in Duitsland beschikken bijvoorbeeld over rolstoelopstellingen, mindervalide toiletten en -parkeerplaatsen. Maar de kwaliteit van de voorzieningen en de locatie van de rolstoelopstellingen verschilt vaak aanzienlijk. Hoe nieuwer en groter het stadion, hoe beter de voorzieningen, lijkt in eigenlijk alle stadions van toepassing te zijn. Ook in Nederland.

Wil jij ook eens een wedstrijd van het Nederlands Elftal bijwonen? Neem dan contact op met de publieksvoorlichting van de KNVB op 0900-8075. Daar kunnen ze je meer vertellen over de mogelijkheden en voorwaarden.

LANDELIJKE DATABASE

Helaas ontbreekt het in Nederland nog altijd aan een betrouwbare en complete database met actuele gegevens over de toegankelijkheid van openbare gebouwen voor mindervalide bezoekers. Het is de bedoeling dat een dergelijke database vanaf begin 2007 te raadplegen is op de website www.toegankelijk-nederland.nl. Tot die tijd kan de site www.rolstoelweb.nl wellicht uitkomst bieden. Hierop zijn relevante gegevens verzameld over de toegankelijkheid van een groot aantal pretparken, musea en andere attracties in Nederland en ook daarbuiten. Daarnaast bestaat er ook nog zoiets als een Internationaal Toegankelijkheids Symbool (ITS). Dit symbool geeft aan dat een gebouw goed toegankelijk is voor mensen met een handicap. Maar waar je ook heen gaat, ont-houd goed: een goede voorbereiding is het halve werk. Laat je niet onaangenaam verrassen!

TECHNIEK

FLEXIBELE RUGLEUNING VOOR VEELEISENDE RUGGEN

De stoelen van Permobil hebben allemaal een stevige rugleuning. De basis van de rugleuning wordt gevormd door een keiharde schelp van kunststof. De juiste bekleding zorgt vervolgens voor het nodige comfort. Die harde rug is echter niet geschikt voor iedereen. Sommige ruggen vragen om ondersteuning die een paar stappen verder gaat. Speciaal voor deze gebruikers met een complexe zithouding, heeft Permobil de KB zitting ontworpen.

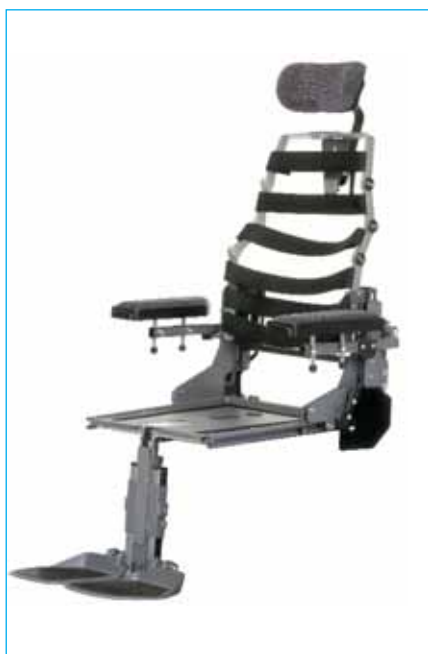

De KB zitting bestaat uit een biomechanisch metalen frame met leren gesingelde dwarsbanden. Slim gebruik van gewrichtjes in het metalen frame zorgen dat de rugleuning eenvoudig in allerlei houdingen te verstellen is. In de diepte, horizontaal én verticaal – letterlijk in elke dimensie. De gesingelde banden kunnen op hun beurt eenvoudig strakker of losser gemaakt worden.

Dankzij deze innovatieve combinatie van banden en scharnierpunten is voor vrijwel iedere zit-uitdaging, hoe complex ook, met deze zitting een oplossing te vinden. Met een paar eenvoudige handgrepen kan de zitting helemaal aangepast worden aan de vorm van het lichaam. Dat is bijvoorbeeld heel prettig voor mensen scoliose hebben of een andere aandoening die scheefgroei veroorzaakt.

De KB zitting combineert robuuste duurzaamheid met optimaal gebruiksgemak en comfort. Deze rugleuning is het resultaat van Permobil's jarenlange ervaring in deze branche en de kracht van degelijk Zweeds design.

De KB zitting is geoptimaliseerd voor gebruik met de C400 en de C500 rolstoelen van Permobil. Voor de andere stoelen van Permobil is deze zitting niet geschikt.



**MEER WETEN OVER DE KB ZITTING?
VRAAG UW BROCHURE AAN BIJ PERMOBIL. STUUR EEN E-MAIL
NAAR [INFO@PERMOBIL.NL](mailto:info@permobil.nl) OF BEL (0492) 598 260.**

“DE C300 IS ECHT EEN AANWINST”

Harrie Meulendijks is werkzaam als technisch medewerker van de nieuwe C300 Canto. In vergelijking tot de zogenaamde ‘high-end’ rolstoelen van Permobil wordt de C300 individueel opgebouwd. “Dat spreekt me juist aan”, vertelt Harrie. “Het is een mooie stoel voor een heel breed publiek.”



Harrie (56) is ontzettend goed met zijn handen. Een echte techneut. Hoewel hij opgeleid was tot bankwerker, stond hij meer dan 25 jaar achter de bar. “Op mijn 22e werd ik horeca-ondernemer”, vertelt Harrie. Ik had een eetcafé en later een snackbar.” Tien jaar gelden stopte hij met dat werk. “In de horeca ben je altijd aan het werk. Vaak tot diep in de nacht. Het werd tijd voor een ander leven.”

Acht jaar geleden startte hij bij Permobil. Eerst als uitzendkracht en later in vaste dienst. “Ik vond het meteen een mooi bedrijf. Leuke collega’s, mooi werk en een mooi product waar ik helemaal achter sta.”

De afgelopen jaren deed Harrie allerlei soorten werk bij Permobil. “Ik heb bijna alles gedaan. Ik ben begonnen met het assembleren van onze bijzondere rolstoelbesturing, de Magic Drive. Printjes solderen, kabelbomen maken, dat soort werk. Ik heb ook nog een tijdje in het magazijn gewerkt. En ik ben huismeester geweest. Als er iets met het pand was, moest ik dat oplossen.”

Nu stopt Harrie al zijn energie in de nieuwe C300-lijn. Tijdens een intensieve interne opleiding leerde Harrie alles van de stoel. Nu heeft hij zijn eigen afdeling waarin hij de assemblage verzorgt. “Het mooie aan dit werk is de zelfstandigheid. Dat is voor mij erg belangrijk. Ik vind het prettig om zelfstandig te kunnen werken, toch nog een klein beetje eigen baas.”

Harrie vindt de C300 een perfecte aanwinst voor Permobil. Het is bovendien een prettige stoel om te bouwen en om aan te sleutelen. “Ik vind het wel mooi dat de C300 een overzichtelijke en goed te beheersen technische opbouw heeft. Het is een prima stoel die bovendien heel mooi vormgegeven is. Heel prettig om aan te sleutelen.”

Harrie heeft het naar zijn zin bij Permobil. “Ik hoop hier nog wel even te mogen blijven”, lacht hij. “Net als in de horeca draait dit werk eigenlijk om service. Met onze stoelen kunnen we mensen helpen om mobiel te blijven. Daarom vind ik dit ook zo’n mooi product om aan te werken. Ik doe dit werk nog altijd met veel liefde en plezier.”

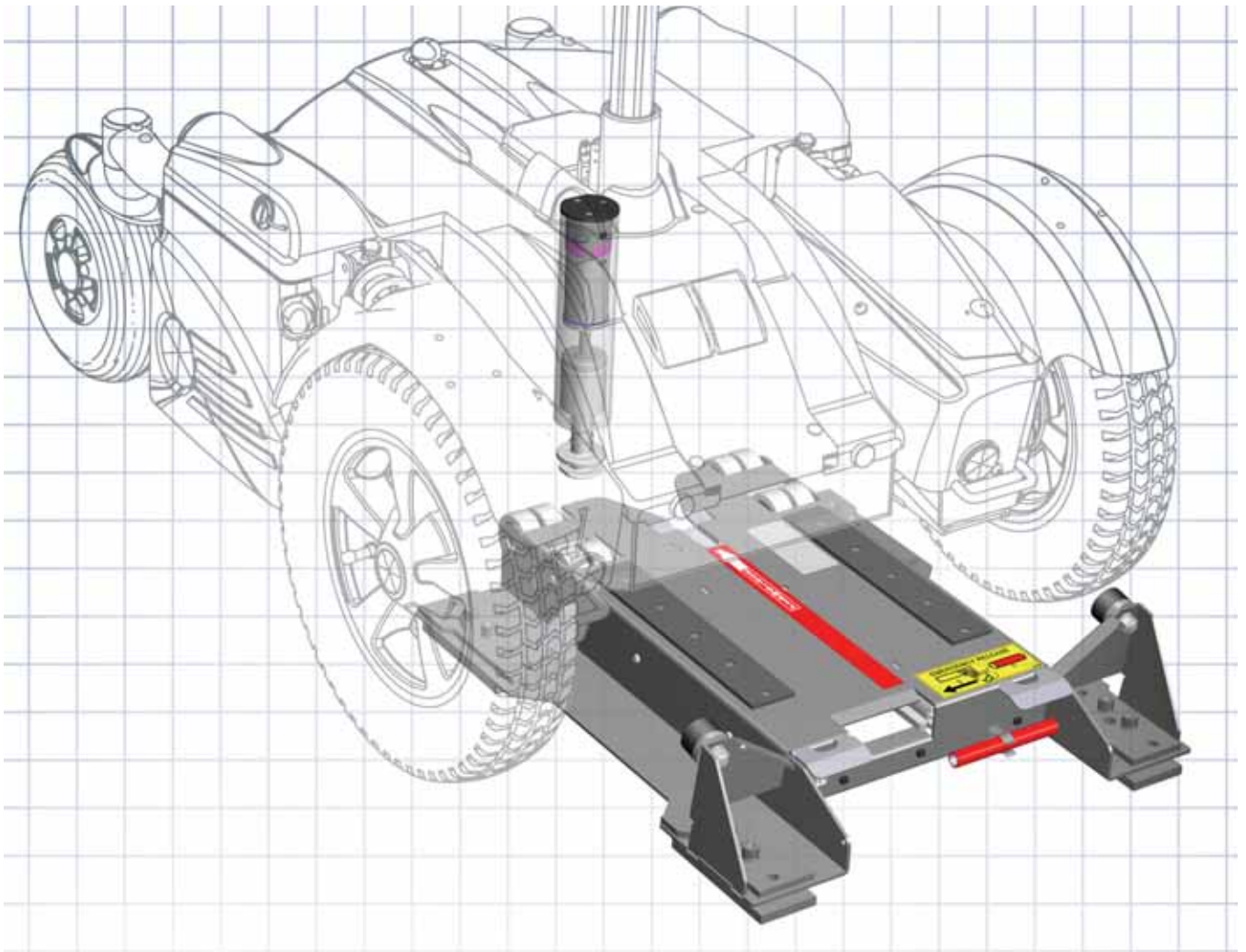

PERMOLOCK C

Om veilig auto te rijden moet je kunnen vertrouwen op een ijzersterk bevestigingssysteem voor je rolstoel. Een systeem dat zowel flexibel als veilig is en bovendien uitblinkt in gebruiksgemak. Voor iedereen die op zoek is naar deze combinatie heeft Permobil de Permolock C ontworpen. Dit unieke vergrendelingssysteem zet elke Permobil C400 of C500 rolstoel muurvast.

De Permolock C bestaat uit twee delen. De bodemplaat wordt in de auto gemonteerd. De rolstoel wordt uitgerust met een intrekbare vergrendelingspen. Met één druk op de knop valt de vergrendelingspen op zijn plaats om de rolstoel vast te zetten op de bevestigingsplaat.

Dichtbij de rolstoel wordt de bedieningsknop gemonteerd. Aan de kleur van de knop – rood, geel of groen – is te zien of de rolstoel veilig vergrendeld is. Ontgrendelen is een kwestie van een druk op de knop. Gebruiksgemak staat voorop. Daarom maakt de Permolock C gebruik van een elektromagnetisch systeem. Uiteraard is het ook mogelijk om de stoel snel en veilig handmatig te ontgrendelen, bijvoorbeeld wanneer de stroom in de auto uitvalt.

Veel conventionele systemen die met een vergrendelingspen werken, benadelen de rolstoelgebruiker als hij niet in de auto zit. Deze systemen werken met een vaste pen die af en toe lastig in de weg kan zitten. Daarom heeft Permobil gezorgd dat de pen zo goed

als onzichtbaar in het frame van de rolstoel verdwijnt.

De bevestigingsplaat is eenvoudig te monteren, ook op een hellende bodem. Wanneer ook andere mensen de auto gebruiken, biedt Permobil's autostoel adapter uitkomst. Met behulp van de adapter is het heel eenvoudig om een normale autostoel op de Permolock C te bevestigen. Optimale flexibiliteit gegarandeerd!

MEER WETEN OVER DE GLOED-NIEUWE PERMOLOCK C? VRAAG UW BROCHURE AAN BIJ PERMOBIL. STUUR EEN E-MAIL NAAR INFO@PERMOBIL.NL OF BEL (0492) 598 260.

KIDS

VAREN MET KAPITEIN ALEX

In de haven van Hoorn ligt een hele mooie zeilboot. Die boot heet 'My Fair Lady'. En weet je wat zo bijzonder is? Als de boot gaat varen, mogen er altijd zieke of gehandicapte kinderen mee. De kapitein van het zeiljacht heet Alex. Kapitein Alex vaart de boot vanaf Hoorn naar hele leuke plaatsen in Nederland. Zoals Enkhuizen, Volendam of Lelystad. Als jij ouder bent dan zes jaar mag jij ook mee mee. Het zeiljacht is twintig meter lang en vijf meter breed. Er is dus plek genoeg om vriendjes en vriendinnetjes mee te nemen.

Wil jij ook een mooie dag op het water beleven?

Kijk dan eens op www.onefineday.nl. Daar vind je nog veel meer informatie over de My Fair Lady en kapitein Alex.



AGENDA

20 - 21 SEPTEMBER INDEPENDENT LIVING LONDON

Interessante beurs over zelfstandig en onafhankelijk leven. Londen (Engeland)
www.independentlivingevents.co.uk

20 - 22 SEPTEMBER INTEGRA

De nieuwste hulpmiddelen die het dagelijks leven vergemakkelijken. Wels (Oostenrijk)
www.integra.at

2 - 6 OKTOBER WEEK VAN DE TOEGANKELIJKHEID

Voor het zevende jaar op rij organiseert het Landelijk Bureau Toegankelijkheid deze actieweek. Thema: openbaar vervoer.
www.lbt.nl

18 - 21 OKTOBER REHACARE

Grote internationale zorgbeurs in het enorme beurscomplex van Düsseldorf. Düsseldorf (Duitsland)
www.rehacare.de

INTERNE

GRATIS LUISTERBOEKEN

Ben je gek op mp3-luisterboeken? Op de site www.voorlezer.net kun je gratis ingesproken romans, korte verhalen en zelfs stripverhalen downloaden. Bijvoorbeeld werk van Edgar Allan Poe, de gebroeders Grimm en Jonathan Swift (Gullivers reizen). Een echte aanrader voor literatuurlijfhebbers dus! Abonneer je ook op de kosteloze nieuwsbrief en blijf zo op de hoogte van de nieuwste gratis downloads.

www.voorlezer.net

MAATJES GEZOCHT

Voor jongeren met een handicap is het vaak moeilijk om een baan te vinden. Daarom start binnenkort het zogenaamde Maatjesproject. Daarin gaan teams van telkens één werkgever en één jongere met een handicap samen op zoek naar een stage of een baan. Heb je interesse in deelname? Meld je dan nu aan op de site.

www.maatjesgezocht.nl

STUDEREN EN HANDICAP

Studeren levert voor jongeren met een handicap regelmatig problemen op. Maar gelukkig staat deze groep er niet alleen voor. Het expertisecentrum voor onderwijs en handicap ondersteunt jongeren met een functiebeperking tijdens hun studie in het hoger onderwijs. Op de website www.handicapstudie.nl vind je meer informatie over de diensten en de werkwijze van dit expertisecentrum.

www.handicapstudie.nl

COLOFON

REDACTIE VeertienElf Media

FOTOGRAFIE Gerard van Hal

LAYOUT & DRUK infour marketing+communicatie

PERMOBIL MARKETING Ralf Maes, Nathalie Mutsaers

Wilt u Permoment in het vervolg ook ontvangen? Mail of bel dan met Permobil. Aan het abonnement van dit blad zijn geen kosten verbonden. Permoment wordt verspreid onder relaties, cliënten en dealers. Artikelen uit dit blad mogen alleen overgenomen worden in overleg met Permobil BV.



The Art of Mobility

**Permobil Europe
Zuiddijk 1
5705 CS Helmond
Nederland**

Tel +31 (0) 492 598 260

Fax +31 (0) 492 598 261

info@permobil.nl

www.permobil.com